



Powerful Solutions

EagleEyes CCTV

SECURITY SOLUTIONS AND TECHNOLOGIES

Lente Auto-Iris DC Filtro IR 5.0-50.0mm

- Lente varifocal de cristal em alta resolução
- Melhor abertura de iluminação em F1.4
- Montagem tipo CS 1/3"
- Corpo de metal oferece maior durabilidade e precisão de foco
- Lente ótica fabricada em vidro-cristal de alta resolução
- Fornecida com conector 4 pinos para DC (Video-drive opcional)
- Especial para câmeras de CCTV com função dia/noite



Especificações Técnicas	EE-L0550DC-IR
Sensor área de imagem	1/3"
Tipo de Montagem	CS
Filtro IR	Sim, especial para câmeras com função dia/noite
Amplitude Focal	5.0-50.0mm
Amplitude de Abertura	F1.4 ~ 360
Ângulo de visão 1/3"	5.7° ~ 51.2°
Amplitude de Foco	0.2m ~ infinit
Método de Foco	Manual com trava
Método de Zoom	Manual com trava
Iris	Auto iris DC
MTBF	100.000 hours
Dimensão	φ42×49×58
Peso	190g

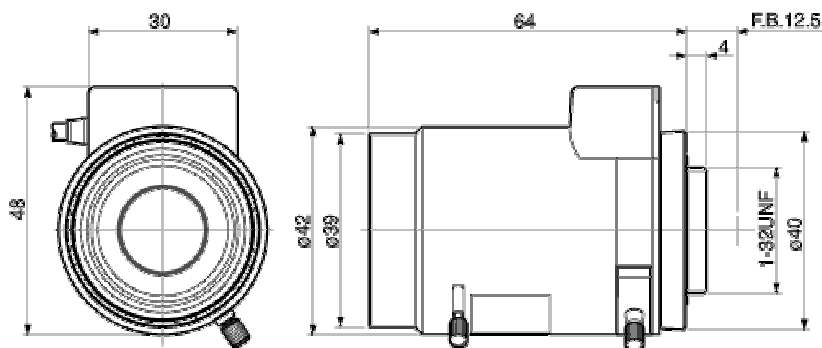

Camera Connector Wiring	
Pin	Signal
1	Brake - *
2	Brake + *
3	Drive +
4	Drive -

* Also referred to as DAMP, CONTROL, or DUMP